

D.

DEFINITIVE TECHNOLOGY™

DEMAND™ SERIES

Owner's Manual

D11, D9, D7

DEFINITIVE TECHNOLOGY

WHAT OBSESSION SOUNDS LIKE™

Thank you for choosing the Definitive Technology Demand Series bookshelf speakers. The Demand Series offers the most cutting-edge audio technologies, including Balanced Double Surround System (BDSS) high output mid-bass drivers, a Linear Response Waveguide™ and annealed aluminum dome tweeters for improved dispersion and a wider listening sweet spot—all delivering full-range, room-filling sound and precise imaging that fit nearly anywhere with their compact, elegant styling. This extraordinary speaker is truly state-of-the-art in both music and home theater sound reproduction. It's time to hear and feel a sonic signature unlike any other.

Our engineers have spent many years developing this product. In order to ensure that you experience the finest performance possible—one we've continued to perfect since 1990—we encourage you to take a moment to fully read this owner's manual and familiarize yourself with the proper installation and set-up procedures for your Demand Series bookshelf speakers.

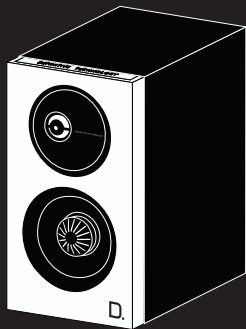

D7

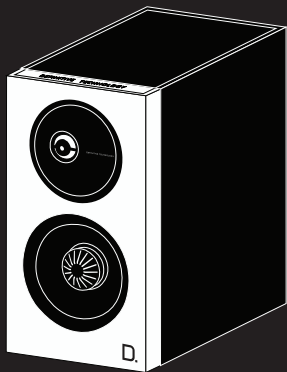

D9

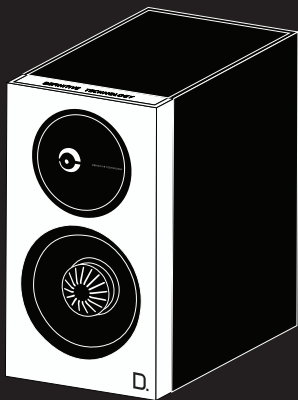

D11

SAFETY PRECAUTIONS



CAUTION! To reduce the risk of electric shock and fire, do not remove the cover or back plate of this device. There are no user serviceable parts inside. Please refer all servicing to licensed service technicians.

CAUTION! The international symbol of a lightning bolt inside of a triangle is intended to alert the user to uninsulated “dangerous voltage” within the device’s enclosure. The international symbol of an exclamation point inside of a triangle is intended to alert the user to the presence of important operating, maintenance and servicing information in the manual accompanying the device.

CAUTION! To reduce the risk of electrical shock, do not expose this equipment to rain or moisture.

1. **READ INSTRUCTIONS**—All safety and operating instructions should be read before operating the device.
2. **RETAIN INSTRUCTIONS**—The safety and operating instructions should be retained for future reference.
3. **HEED WARNINGS**—All warnings on the device and in the operating instructions should be adhered to.
4. **FOLLOW INSTRUCTIONS**—All operating and safety instructions should be followed.
5. **WATER & MOISTURE**—The device should never be used in, on or near water for risk of fatal shock.
6. **VENTILATION**—The device should always be located in such a way that it maintains proper ventilation. It should never be placed in a built-in installation or anywhere that may impede the flow of air through its heat sink where applicable.

7. **HEAT**—Never locate the device near heat sources such as radiators, floor registers, stoves or other heat-generating devices.
8. **CLEANING**—The device should be cleaned in accordance with manufacturer’s instructions. We recommend using a lint roller or household duster for the grille cloth—and a clean, dry microfiber cloth for the black gloss finish.
9. **DANGEROUS ENTRY**—Care should be taken that no foreign objects or liquids fall or are spilled inside the device.
10. **DAMAGE REQUIRING SERVICE**—The device should be serviced by licensed technicians when:
 - The plug or power supply cord has been damaged
 - Objects have fallen on or liquid has spilled inside the device
 - The device has been exposed to moisture
 - The device does not appear to be operating properly or exhibits a marked change in performance
 - The device has been dropped or the cabinet becomes damaged
11. **SERVICE**—The device should always be serviced by licensed technicians. Only replacement parts specified by the manufacturer should be used. The use of unauthorized substitutions may result in fire, shock, or other hazards.

This symbol on our electrical products or their packaging indicates that it is forbidden in Europe to discard the product in question as domestic waste. In order to ensure that you dispose of the products correctly, please dispose of the products according to local laws and regulations on the disposal of electrical and electronic equipment. In doing so you are contributing to the retention of natural resources and to the promotion of environmental protection by the treatment and disposal of electronic waste.



We're delighted that you're part of our Definitive Technology family.

Please take a few minutes to register your product* so we have a complete record of your purchase. Doing so helps us serve you the best we can now and in the future. It also lets us contact you for any service or warranty alerts (if required).

Register here: <http://www.definitivetech.com/product-registration>

No internet? Call Customer Service

M-F 9:30 a.m. - 6 p.m. US ET

at (800) 228-7148 (US & Canada), 01 (410) 363-7148 (all other countries)

Note: the data we gather during online registration is never sold or distributed to third parties.

**Serial number can be found at the back of the manual*

STAY VIGILANT ON ALL THINGS DEFINITIVE TECHNOLOGY



Unpacking Your Demand Series Speakers

Please unpack your system carefully. We recommend saving all cartons and packing materials in case you move or need to ship your system. It is important to save this booklet, as it contains the serial number for your product. You can also find the serial number on the rear of the Demand Series speaker on the input cup. Each loudspeaker leaves our factory in perfect condition. Any visible or concealed damage most likely occurred in handling after it left our factory. If you discover any shipping damage, please report this to your Definitive Technology dealer or the company that delivered your loudspeakers.

What's in the box:

- 1 pair of Demand Series speakers with magnetic grilles
- Owner's Manual

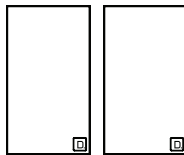

Optional Accessories for Your Demand Series Speakers:

Demand Series ST1 bookshelf speaker stands (sold separately)

For more information, or to purchase, visit www.definitivetechology.com

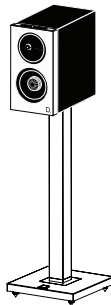
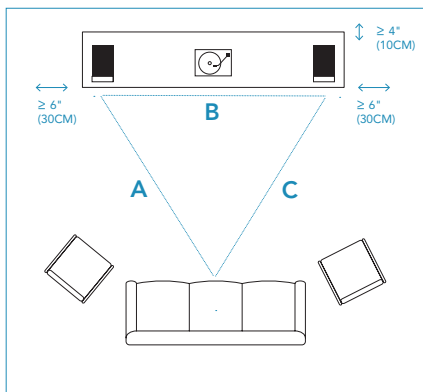
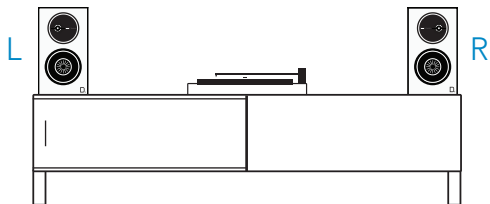

Figure 1 | Demand Series ST1 bookshelf speaker stand(s)

Positioning the Speakers in Your Room



Your Demand Series speakers are very flexible in terms of positioning. However, you must pay full attention to their placement—each model in the series consists of dedicated L/R speakers and must be set up that way to accurately enjoy them. To optimize their performance, please follow these simple guidelines. Although the following recommendations will usually yield the best results, all rooms and listening setups are different, so do not be afraid to experiment with the speaker placement. Whatever sounds best to you is likely correct.

We recommend setting up the speakers and listening position in an equilateral triangle as illustrated in Figure 2. You will also get good results if the listeners are a bit farther away. For example, if line A and C are each 10' long then line B could be between 7' and 10' wide. Toeing the speakers in slightly, if possible, toward your listening area will also provide a stronger center image. Once you've found the right location, feel free to contact Definitive Technology or your place of purchase for additional guidance on speaker positioning.

Connecting Your Loudspeakers

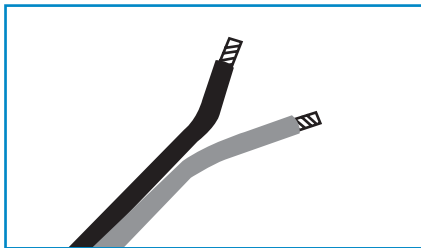

STRIP 1/4" (6MM) WIRE

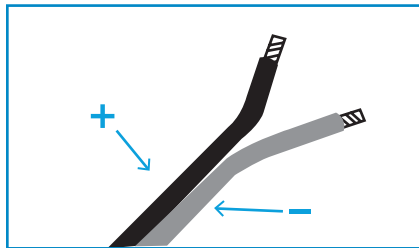

1. IDENTIFY MARKINGS ON WIRE AND ASSIGN +/-
2. APPLY BANANA PLUGS OR SPADES AT THIS POINT IF APPLICABLE

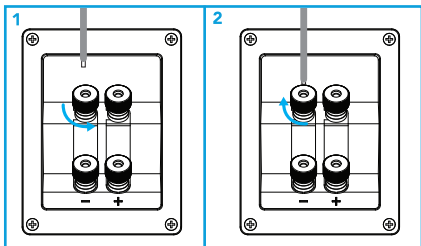

1. UNSCREW A SET OF BINDING POST AND CONNECT WIRE
2. TIGHTEN UNTIL SECURE

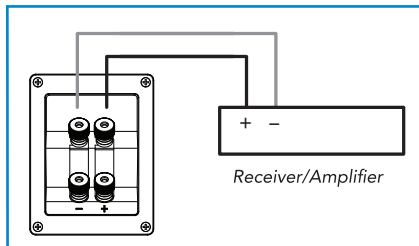

- ENSURE THAT THE SPEAKER IS ALWAYS CONNECTED TO THE RECEIVER OR AMPLIFIER TO + AND - TO -

Figure 3 | Wiring and Polarity

Bi-Wiring & Bi-Amping (D11 and D9 only)

If you decide to bi-wire or bi-amp, you must remove the flat metal jumpers between terminal posts. Failure to do this could result in damage to your amplifier and loudspeakers.

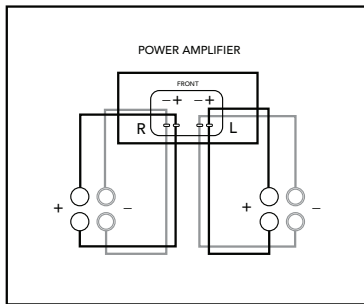

Bi-wiring, or using separate speaker wire connections for high and low frequency sections.

Bi-wiring can provide noticeable improvements in the overall transparency of your loudspeakers by running separate speaker wires to further enhance its low and high frequencies. After removing the jumpers, connect one set of speaker wires to the upper binding post terminals on each speaker and one set of (usually heavier gauge) wires to the lower binding post terminals. Connect the other ends of both wire sets to the corresponding amplifier outputs.

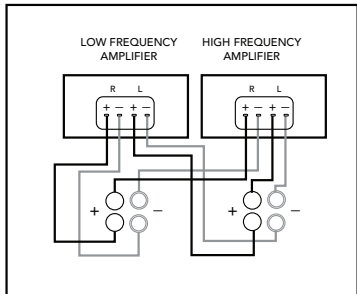

Bi-amping, or using separate amplifiers for the low and high frequency sections of your speakers.

Bi-amping allows you to use separate amplifiers for the high and low frequency sections of your loudspeaker for greater dynamic range and lower distortion. After removing the jumpers, connect the speaker wires from the high frequency amplifier outputs to the upper set of terminal posts on each speaker. Follow the same procedure for connecting the low frequency amplifier outputs to the lower set of terminals. Remember to maintain correct wiring polarity (+ to +, - to -) in all connections.

Ensure the sensitivity of each amplifier is the same to avoid poor sound quality.

Complete Home Theater System

If you intend to use your Demand Series speakers in a home theater or multi-channel system, we strongly suggest you use matching Definitive Technology center channel and rear/surround speakers to complete your home theater system. Also note that Demand Series speakers can be used as front, rear or side surround speakers with excellent results for both music and movies.

Technical Assistance

It is our pleasure to offer assistance if you have any questions regarding your Demand Series speakers or their setup. Please contact your nearest Definitive Technology dealer or call us directly at (800) 228-7148 (US & Canada), 01 (410) 363-7148 (all other countries) or e-mail info@definitivetech.com. Technical support is offered in English only.

Service

Service and warranty work on your Definitive loudspeakers will normally be performed by your local Definitive Technology dealer. If, however, you wish to return the speaker to us, please contact us first, describing the problem and requesting authorization as well as the location of the nearest factory service center. Please note that the address given in this booklet is the address of our offices only. Under no circumstances should loudspeakers be shipped to our offices or returned without contacting us first and obtaining return authorization.

Definitive Technology Offices

1 Viper Way, Vista, CA 92081 Phone: (800) 228-7148 (US & Canada), 01 (410) 363-7148 (all other countries)

D7**D9****D11****SPECIFICATIONS**

DIMENSIONS	9.75" (24.76cm) H x 5.5" (13.97cm) W x 8.75" (22.23cm) D	11.72" (29.77cm) H x 6.5" (16.61cm) W x 12" (30.48cm) D	13" (33.02cm) H x 7.25" (18.42cm) W x 12.5" (31.75cm) D
TWEETER	1" Aluminum Dome Tweeters	1" Aluminum Dome Tweeters	1" Aluminum Dome Tweeters
WOOFER	4.5" Polypropylene BDSS/LWR	5.5" Polypropylene BDSS/LWR	6.5" Polypropylene BDSS/LWR
LOW FREQUENCY DESIGN	Vented	Bass radiators	Bass radiators
FREQUENCY RESPONSE	38Hz - 20kHz	35Hz - 30kHz	32Hz - 30kHz
SENSITIVITY	85dB	88dB	90dB
NOMINAL IMPEDANCE	Compatible with 8 ohm outputs	Compatible with 8 ohm outputs	Compatible with 8 ohm outputs
POWER RANGE	20-125W	20-150W	20-200W

Troubleshooting

If you experience any difficulties with your Demand Series speakers, try the suggestions below. If you still have problems, contact your Definitive Technology Authorized Dealer for assistance.

1. Audible distortion when the speakers are playing at loud levels is caused by turning up your receiver or amplifier louder than the receiver or the speakers are capable of playing. Most receivers and amplifiers put out their full-rated power well before the volume control is turned all the way up, so the position of the volume control is a poor indicator of its power limit. If your speakers distort when you play them loud, turn the volume down!
2. If you experience a lack of bass, it is likely that one speaker is out of phase (polarity) with the other and needs to be rewired with closer attention to connecting positive to positive and negative to negative on both channels. Most speaker wire has some indicator (such as color-coding, ribbing or writing) on one of the two conductors to help you maintain consistency. It is essential to connect both speakers to the amplifier in the same way (in phase). You may also experience lack of bass if the bass volume knob is turned down or not on.
3. Make sure all your system interconnects and power cords are solidly in place.
4. Check that no foreign objects or liquid has entered the speaker cabinet.

Limited Warranty

5-Years for Drivers and Cabinets, 3-Years for Electronic Components

DEI Sales Co., dba Definitive Technology (herein "Definitive") warrants to the original retail purchaser only that this Definitive loudspeaker product (the "Product") will be free from defects in material and workmanship for a period of five (5) years covering the drivers and cabinets, and three (3) years for the electronic components from the date of the original purchase from a Definitive Authorized Dealer. If the Product is defective in material or workmanship, Definitive or its Authorized Dealer will, at its option, repair or replace the warranted product at no additional charge, except as set forth below. All replaced parts and Product(s) become the property of Definitive. Product that is repaired or replaced under this warranty will be returned to you, within a reasonable time, freight collect. This warranty is non-transferrable and is automatically void if the original purchaser sells or otherwise transfers the Product to any other party.

This Warranty does not include service or parts to repair damage caused by accident, misuse, abuse, negligence, inadequate packing or shipping procedures, commercial use, voltage in excess of the rated maximum of the unit, cosmetic appearance of cabinetry not directly attributable to defects in material or workmanship. This warranty does not cover the elimination of externally generated static or noise, or the correction of antenna problems or weak reception. This warranty does not cover labor costs or damage to the Product caused by installation or removal of the Product. Definitive Technology makes no warranty with respect to its products purchased from dealers or outlets other than Definitive Technology Authorized Dealer.

THE WARRANTY IS AUTOMATICALLY VOID IF:

- 1) The product has been damaged, altered in any way, mishandled during transportation, or tampered with.
- 2) The product is damaged due to accident, fire, flood, unreasonable use, misuse, abuse, customer applied cleaners, failure to observe manufacturers warnings, neglect or related events.
- 3) Repair or modification of the Product has not been made or authorized by Definitive Technology.
- 4) The product has been improperly installed or used.

Product must be returned (insured and prepaid), together with the original dated proof of purchase to the Authorized Dealer from whom the Product was purchased, or to the nearest Definitive factory service center. Product must be shipped in the original shipping container or its equivalent. Definitive is not responsible or liable for loss or damage to Product in transit.

THIS LIMITED WARRANTY IS THE ONLY EXPRESS WARRANTY THAT APPLIES TO YOUR PRODUCT. DEFINITIVE NEITHER ASSUMES NOR AUTHORIZES ANY PERSON OR ENTITY TO ASSUME FOR IT ANY OTHER OBLIGATION OR LIABILITY IN CONNECTION WITH YOUR PRODUCT OR THIS WARRANTY. ALL OTHER WARRANTIES, INCLUDING BUT NOT LIMITED TO EXPRESS, IMPLIED, WARRANTY OF MERCHANTABILITY OR FITNESS FOR A PARTICULAR PURPOSE, ARE EXPRESSLY EXCLUDED AND DISCLAIMED TO THE MAXIMUM EXTENT ALLOWED BY LAW. ALL IMPLIED WARRANTIES ON PRODUCT ARE LIMITED TO THE DURATION OF THIS EXPRESSED WARRANTY. DEFINITIVE HAS NO LIABILITY FOR ACTS OF THIRD PARTIES. DEFINITIVE'S LIABILITY, WHETHER BASED ON CONTRACT, TORT, STRICT LIABILITY, OR ANY OTHER THEORY, SHALL NOT EXCEED THE PURCHASE PRICE OF THE PRODUCT FOR WHICH A CLAIM HAS BEEN MADE. UNDER NO CIRCUMSTANCE WILL DEFINITIVE BEAR ANY LIABILITY FOR INCIDENTAL, CONSEQUENTIAL OR SPECIAL DAMAGES. THE CONSUMER AGREES AND CONSENTS THAT ALL DISPUTES BETWEEN THE CONSUMER AND DEFINITIVE SHALL BE RESOLVED IN ACCORDANCE WITH CALIFORNIA LAWS IN SAN DIEGO COUNTY, CALIFORNIA. DEFINITIVE RESERVES THE RIGHT TO MODIFY THIS WARRANTY STATEMENT AT ANY TIME.

Some states do not allow the exclusion or limitation of consequential or incidental damages, or implied warranties, so the above limitations may not apply to you. This warranty gives you specific legal rights, and you may also have other rights which vary from state to state.

DEFINITIVE TECHNOLOGY

WHAT OBSESSION SOUNDS LIKE™

Merci d'avoir choisi les haut-parleurs pour bibliothèque de la série Demand de Definitive Technology. La série Demand offre les technologies audio les plus avancées y compris le Balanced Double Surround System (BDSS), une grande sortie des moyennes et des graves, le Linear Response Waveguide™ et des tweeters avec dôme en aluminium trempé pour une dispersion améliorée et une zone d'écoute plus étendue. Tout cela livrant un son à grande portée qui remplit la pièce et une image précise qui convient presque partout avec un style compact et élégant. Ce haut-parleur extraordinaire est vraiment une installation de pointe comme système audio et production de son pour cinéma maison. C'est le moment d'entendre et de ressentir une signature sonore incomparable.

Nos ingénieurs ont consacré plusieurs années à développer ce produit. Afin que vous profitiez de la plus grande performance possible, que nous continuons à perfectionner depuis 1990, nous vous encourageons à prendre un peu de temps pour lire ce manuel de l'utilisateur au complet pour vous familiariser avec l'installation adéquate et les procédures de réglage de vos haut-parleurs de bibliothèque de la série Demand.

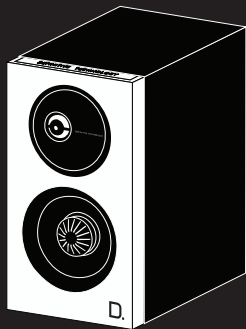

D7

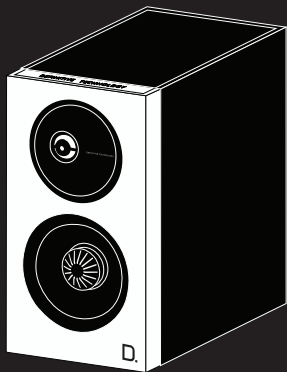

D9

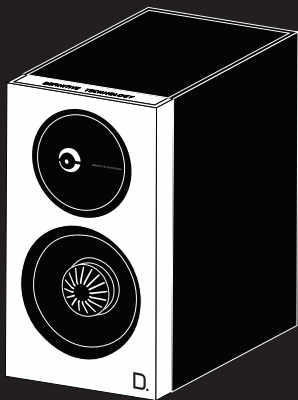

D11

PRÉCAUTIONS DE SÉCURITÉ



AVERTISSEMENT! Pour réduire le risque de décharge électrique et de feu, n'enlevez pas le couvercle ou la plaque arrière de cet appareil. Il n'y a pas de pièce à réparer à l'intérieur. Veuillez faire effectuer toutes les réparations par des techniciens autorisés.

AVERTISSEMENT! Le symbole international d'un éclair à l'intérieur d'un triangle est conçu pour aviser l'utilisateur qu'il y a une « tension dangereuse » non isolée dans l'enceinte de l'appareil. Le symbole international d'un point d'exclamation à l'intérieur d'un triangle est conçu pour aviser l'utilisateur d'une information d'opération, d'entretien et de réparation dans le manuel qui accompagne l'appareil.

AVERTISSEMENT! Pour réduire le risque de décharge électrique, n'exposez pas cet équipement à la pluie ou à l'humidité.

- 1. LISEZ LES INSTRUCTIONS** — Toutes les instructions de sécurité et d'opération doivent être lues avant de faire fonctionner l'appareil.
- 2. CONSERVEZ LES INSTRUCTIONS** — Les instructions de sécurité et d'opération doivent être conservées pour référence future.
- 3. ATTENTION** — Tous les avertissements sur l'appareil et dans les instructions d'opération doivent être respectés.
- 4. SUIVEZ LES INSTRUCTIONS** — Toutes les instructions d'opération et de sécurité doivent être suivies.
- 5. EAU ET HUMIDITÉ** — L'appareil ne doit jamais être utilisé dans ou près de l'eau, car il pourrait y avoir risque de décharge fatale.
- 6. VENTILATION** — L'appareil doit toujours être placé d'une manière à maintenir une ventilation adéquate. Il ne doit jamais être placé dans une installation encastrée ou dans un endroit qui empêcherait l'air de circuler dans ses puits de chaleurs le cas échéant.
- 7. CHALEUR** — Ne placez jamais l'appareil près d'une source de

chaleur comme des appareils de chauffage, des bouches de chaleur, des fourneaux ou près d'autres appareils qui génèrent de la chaleur.

- 8. NETTOYAGE** — L'appareil doit être nettoyé selon les instructions du fabricant. Nous recommandons d'utiliser un rouleau à peluche ou un chiffon de nettoyage pour le tissu de la grille et un linge en microfibrilles propre et sec pour le fini noir brillant.
- 9. ENTRÉE DANGEREUSE** — Prenez garde de ne pas laisser tomber un ou des objets ou de renverser un liquide à l'intérieur de l'appareil.
- 10. DOMMAGE EXIGEANT UNE RÉPARATION** — L'appareil doit être réparé par un technicien autorisé lorsque :
 - La fiche ou le cordon d'alimentation a été endommagé
 - Des objets sont tombés ou un liquide a été renversé dans l'appareil
 - L'appareil a été exposé à l'humidité
 - L'appareil ne semble pas fonctionner correctement ou il a une baisse marquée de performance
 - L'appareil est tombé et l'enceinte a été endommagée.
- 11. RÉPARATION** — L'appareil doit toujours être réparé par un technicien autorisé. Uniquement les pièces de remplacement spécifiées par le fabricant doivent être utilisées. L'utilisation de pièces de remplacement non autorisées peut causer un feu, une décharge ou d'autres dangers.

Ce symbole sur nos produits électroniques ou leur emballage indique qu'il est interdit en Europe de jeter le produit en question dans les rebus ménagers. Afin de vous assurer que vous jetez les produits adéquatement, veuillez éliminer les produits conformément aux lois et règlements locaux concernant les appareils électroniques et les équipements électriques. De cette manière, vous contribuez à la conservation des ressources naturelles et à la protection de l'environnement par le traitement et l'élimination des rebus électroniques.



Nous sommes heureux de vous compter parmi les membres de la famille de Definitive Technology.

Veillez prendre quelques minutes pour enregistrer votre produit* afin que nous ayons un dossier complet de votre achat. Cela nous aidera à vous servir de la meilleure manière possible maintenant et à l'avenir. Cela nous permet également de vous contacter pour toute réparation ou tout avis de garantie (si requis).

Enregistrez le produit ici : <http://www.definitivetechnology.com/product-registration>

Pas d'Internet? Téléphonez au service à la clientèle.

Du lundi au vendredi : 9 h 30 à 18 h É.-U HE au 800-228-7148 (É.-U et Canada), 01-410-363-7148 (tous les autres pays)

Note: Les données que nous recueillons avec l'enregistrement en ligne ne sont jamais vendues ou partagées avec des tierces parties.

**Le numéro de série se trouve au dos du manuel*

RESTEZ VIGILANT À L'ÉGARD DE DEFINITIVE TECHNOLOGY



@DefinitiveTec



@DefinitiveTech



@definitivetechnology

Déballage de vos haut-parleurs de la série Demand

Veillez déballer votre système avec soin. Nous vous recommandons de conserver toutes les boîtes et le matériel d'emballage au cas où vous déménagiez où que vous ayez besoin d'expédier votre système. Il est important de conserver ce livret, car il contient le numéro de série de votre produit. Vous pouvez également trouver le numéro de série à l'arrière du haut-parleur de la série Demand sur la coupe d'entrée. Chaque haut-parleur quitte notre usine en parfaite condition. Tout dommage visible ou caché se produit pour la plupart du temps lors de la manutention après que le produit a quitté notre usine. Si vous découvrez tout dommage causé par l'expédition, veuillez aviser le distributeur de Definitive Technology ou l'entreprise qui a livré vos haut-parleurs.

Contenu de la boîte:

- 1 paire de haut-parleurs de la série Demand avec grilles magnétiques
- Manuel du propriétaire

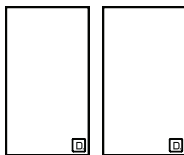

Accessoires optionnels pour vos haut-parleurs de la série Demand:

Support série ST1 de haut-parleurs de bibliothèque (vendu séparément)

Pour de plus amples renseignements ou pour acheter, visitez www.definitivetechology.com

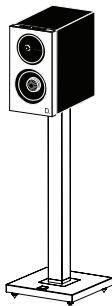
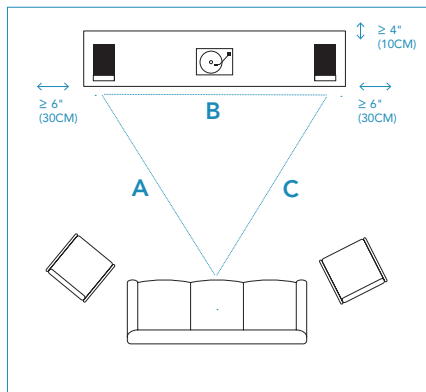
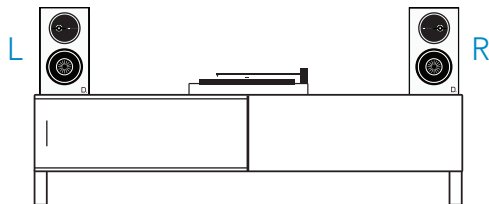

Figure 1 | Support(s) série ST1 de haut-parleurs de bibliothèque

Positionnez vos haut-parleurs dans votre pièce



Vos haut-parleurs de la série Demand sont flexibles pour le positionnement. Cependant, vous devez porter une grande attention à leur emplacement. Chaque modèle de la série comporte des haut-parleurs dédiés G/D et doivent être placés de cette manière pour en profiter pleinement. Pour optimiser leur performance, veuillez suivre ces lignes directrices simples. Bien que les recommandations suivantes donnent habituellement les meilleurs résultats, toutes les pièces et les réglages d'écoute sont différents, alors n'hésitez pas à expérimenter en ce qui concerne l'emplacement de vos haut-parleurs. Ce qui donne le meilleur son pour vous est probablement adéquat.

Nous vous recommandons d'installer les haut-parleurs et la position d'écoute en formant un triangle équilatéral comme illustré à la figure 2. Vous obtiendrez également de bons résultats si les personnes qui écoutent sont placées un peu plus loin. Par exemple, si les lignes A et C sont chacune de 10 pi de longueur, alors la ligne B pourrait être entre 7 pi et 10 pi de largeur. Aligner légèrement les haut-parleurs, si possible, vers votre zone d'écoute apportera également une image centrale plus forte. Une fois que vous avez trouvé l'endroit approprié, n'hésitez pas à contacter Definitive Technology ou votre marchand pour obtenir d'autres conseils concernant le positionnement de vos haut-parleurs.

Connexion de vos haut-parleurs

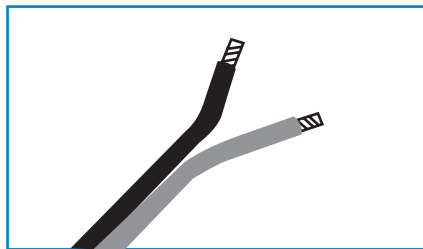

FIL MÉTALLIQUE DE ¼ PO (6 MM)

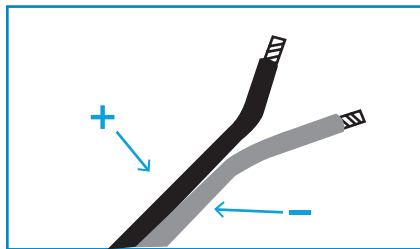

1. IDENTIFIEZ LES MARQUES SUR LE FIL ET ASSIGNEZ +/-
2. APPLIQUEZ DES FICHES BANANES OU DES TERMINAUX À CET ENDROIT SI APPLICABLE

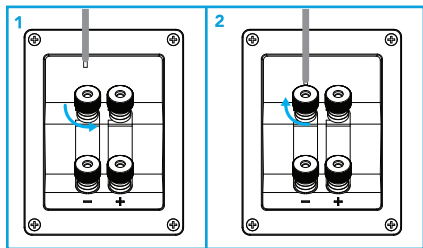

1. DÉVISSEZ UN ENSEMBLE DE BORNES DE RACCORDEMENT ET CONNECTEZ LE FIL
2. SERREZ JUSQU'À CE QU'ELLES SOIENT FIXÉES

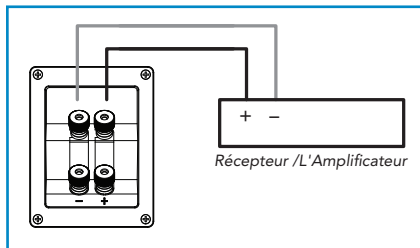

- ASSUREZ-VOUS QUE LE HAUT-PARLEUR SOIT TOUJOURS CONNECTÉ AU RÉCEPTEUR OU À L'AMPLIFICATEUR + À + ET - À -

Figure 3 | filage et polarité

Bicâblage et biamplification (D11 et D9 uniquement)

Si vous décidez de bi-câbler et de bi-amplifier, vous devez enlever les fils de connexion plats entre les bornes, sinon l'amplificateur ou les haut-parleurs pourraient être endommagés.

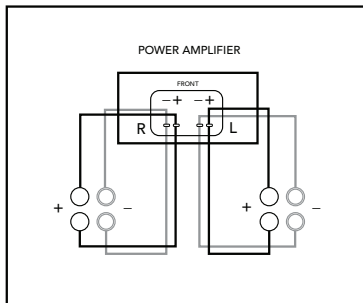

Bicâblage ou utilisation de fils de connexion de haut-parleurs séparés pour les sections à hautes et basses fréquences

Le bicâblage peut offrir des améliorations perceptibles dans la transparence générale de vos haut-parleurs en passant des fils de haut-parleurs séparés pour améliorer davantage ses fréquences basses et hautes. Après avoir enlevé les fils de connexions, connectez un ensemble de fils de haut-parleurs aux bornes de raccordement supérieures sur chaque haut-parleur et sur un ensemble de fils (habituellement de calibre plus gros) aux bornes de raccordement inférieures. Connectez les autres extrémités des deux ensembles de fils aux sorties correspondantes de l'amplificateur.

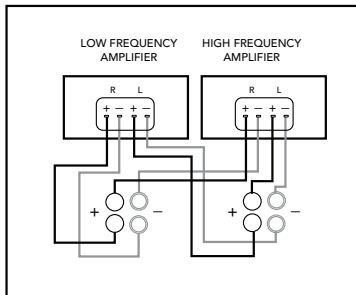

Bicâblage ou utilisation de fils de connexion d'amplificateurs séparés pour les sections à hautes et basses fréquences

Le bicâblage vous permet d'utiliser des amplificateurs séparés pour les sections de hautes et basses fréquences de votre haut-parleur pour obtenir une portée dynamique plus grande et moins de distorsion. Après avoir enlevé les fils de connexion, connectez vos fils de haut-parleurs à partir des sorties de hautes fréquences de votre amplificateur à l'ensemble des bornes supérieures de chaque haut-parleur. Suivez la même procédure pour connecter les sorties des basses fréquences de l'amplificateur à l'ensemble des bornes inférieures. N'oubliez pas de conserver la polarité adéquate (+ à +, - à -) pour toutes les connexions.

Système complet de cinéma maison

Si vous avez l'intention d'utiliser vos haut-parleurs de la série Demand dans un système de cinéma maison ou multicanaux, nous vous recommandons fortement d'utiliser les haut-parleurs du canal central et ambiophoniques/arrière de Definitive Technology pour compléter votre système de cinéma maison. Notez également que les haut-parleurs de la série Demand peuvent être utilisés comme haut-parleurs ambiophoniques avant, arrière et latéraux avec d'excellents résultats pour la musique et pour les films.

Assistance technique

Nous sommes enchantés de vous offrir notre assistance pour toutes questions au sujet des haut-parleurs de la série Demand ou concernant leur installation. Veuillez contacter votre marchand Definitive Technology le plus près ou téléphonez-nous directement au 800-228-7148 (É.-U. et Canada), 01-410-363-7148 (tous les autres pays) ou par courriel à info@definitivetech.com. Le soutien technique est offert uniquement en anglais.

Réparation

La réparation et le travail garantis pour vos haut-parleurs Definitive seront habituellement effectués par votre marchand local Definitive Technology. Cependant, si vous voulez nous retourner votre haut-parleur, veuillez d'abord nous contacter, décrire le problème, demander une autorisation et également nous fournir l'endroit de l'usine de réparation la plus près. Veuillez noter que les adresses inscrites dans ce livret ne sont que les adresses de nos bureaux. Les haut-parleurs ne doivent, en aucun cas, être expédiés à nos bureaux ou retournés sans d'abord nous avoir contacté et obtenu une autorisation de retour.

Bureaux de Definitive Technology

1 Viper Way, Vista, CA 92081 Téléphone : 800-228-7148 (É.-U et Canada), 01-410-363-7148 (tous les autres pays)

D7**D9****D11****SPÉCIFICATIONS**

DIMENSIONS

9,75 po (24,76 cm) H x 5,5
po (13,97 cm) Largeur x
8,75 po (22,23 cm) P11,72 po (29,77 cm)
H x 6,5 po (16,61 cm)
Largeur x 12 po (30,48
cm) P13 po (33,02 cm) H x 7,25
po (18,42 cm) Largeur x 12,5
po (31,75 cm) P

TWEETER

Tweeters
Dôme aluminium
1 poTweeters
Dôme aluminium
1 poTweeters
Dôme aluminium
1 po

HAUT-PARLEURS DE GRAVES

Polypropylène BDSS/LWR
4,5 poPolypropylène BDSS/
LWR
5,5 poPolypropylène BDSS/LWR
6,5 po

CONCEPTION DES BASSES FRÉQUENCES

Ventilée

Radiateurs passifs

Radiateurs passifs

COURBE DE RAISONNANCE

38 Hz à 20 kHz

35 Hz à 30 kHz

32 Hz à 30 kHz

SENSIBILITÉ

85 dB

88 dB

90dB

IMPÉDANCE NOMINALE

Compatible avec sorties
de 8 ohmsCompatible avec sorties
de 8 ohmsCompatible avec sorties de
8 ohms

GAMME DE PUISSANCE

20 à 125 W

20 à 150 W

20 à 200 W

Dépannage

Si vous éprouvez toute difficulté avec vos haut-parleurs série Demand, tentez de régler le problème avec l'une des suggestions ci-dessous. Si vous éprouvez toujours des difficultés, contactez votre fournisseur autorisé Definitive Technology pour obtenir de l'aide.

1. La distorsion audible lorsque les haut-parleurs émettent des sons à des niveaux élevés est causée par un récepteur ou un amplificateur réglé plus haut que le récepteur ou les haut-parleurs est capable d'émettre. La plupart des récepteurs et des amplificateurs émettent leur puissance la plus élevée bien avant que le contrôle du volume soit au maximum, alors la position du contrôle du volume est un piètre indicateur de sa limite de puissance. Si vos haut-parleurs font de la distorsion lorsqu'ils jouent fort, baissez le volume!
2. Si vous éprouvez un manque des basses c'est possiblement qu'un haut-parleur est déphasé (polarité) avec l'autre et qu'il doit être connecté à nouveau avec une plus grande attention pour connecter le positif au positif et le négatif au négatif sur les deux canaux. La plupart des fils de haut-parleurs ont certains indicateurs (comme un code de couleur, de frottement ou écrit) sur un ou deux conducteurs pour aider à maintenir la consistance. Il est essentiel de connecter les deux haut-parleurs de la même manière à l'amplificateur (en phase). Vous pourriez également éprouver un manque des basses si le bouton du volume des basses est trop bas ou n'est pas allumé.
3. Assurez-vous que tout votre système interconnecte et que les cordons d'alimentation soient solidement en place.
4. Assurez-vous qu'il n'y a pas d'objet étranger ou de liquide qui soit entré par l'enceinte du haut-parleur.

Garantie limitée

5 ans pour les haut-parleurs et les enceintes, 3 ans pour les composantes électroniques

DEI Sales Co., dba Definitive Technology (ci-après Definitive) garantit à l'acheteur au détail original uniquement que ce haut-parleur Definitive (le Produit) sera sans défaut de matériaux ou de fabrication pendant une période de cinq (5) ans couvrant les haut-parleurs et les enceintes et pendant trois (3) ans pour les composantes électroniques à compter de la date d'achat originale chez un détaillant autorisé Definitive. Si le produit est défectueux de matériaux ou de fabrication, Definitive ou ses détaillants autorisés fera, à son choix, réparer ou remplacer le produit garanti sans frais supplémentaires, sauf comme mentionné ci-dessous. Toutes les pièces de remplacement du Produit deviennent la propriété de Definitive. Le Produit qui est réparé ou remplacé sous cette garantie vous sera retourné dans un délai raisonnable, port dû. Cette garantie est non transférable et est nulle automatiquement si l'acheteur original vend ou transfère le Produit à une autre partie.

Cette garantie n'inclut par la réparation ou les pièces pour réparer les dommages causés par accident, mauvaise utilisation, abus, négligence, emballage ou procédures d'expédition inadéquats, utilisation commerciale, tension dépassant la puissance maximale nominale de l'appareil, aspect cosmétique de l'enceinte non directement attribuable aux défauts de matériaux et de fabrication. Cette garantie ne couvre pas l'élimination du bruit ou de la statique produit à l'extérieur, la correction des problèmes d'antenne ou une mauvaise réception. Cette garantie ne couvre pas les coûts de main-d'œuvre ou les dommages causés par l'installation ou le retrait du Produit. Definitive Technology ne garantit pas ses Produits achetés chez des distributeurs ou points de vente autres que les détaillants autorisés Definitive Technology.

LA GARANTIE EST AUTOMATIQUEMENT NULLE SI :

- 1) Le Produit a été endommagé, altéré de quelques manières, mal manipulé pendant le transport ou trafiqué.
- 2) Le Produit est endommagé à cause d'un accident, d'un feu, d'une inondation, d'une utilisation irraisonnable, d'une mauvaise utilisation, d'un abus, si le client a appliqué des produits nettoyeurs, du défaut d'observer les avertissements des fabricants, de la négligence ou d'événements connexes.
- 3) La réparation ou la modification du Produit n'a pas été effectuée ou autorisée par Definitive Technology.
- 4) Le Produit a été mal installé ou mal utilisé.

Le Produit doit être retourné (assuré et prépayé) au détaillant autorisé chez qui le Produit a été acheté, avec la preuve d'achat originale datée ou au centre de réparation Definitive le plus près. Le Produit doit être expédié dans sa boîte d'expédition originale ou son équivalent. Definitive n'est pas responsable ou lié pour la perte du Produit ou les dommages au Produit pendant le transport.

CETTE GARANTIE LIMITÉE EST LA SEULE GARANTIE EXPLICITE QUI S'APPLIQUE AU PRODUIT. DEFINITIVE N'ASSUME NI N'AUTORISE TOUTE PERSONNE OU ENTITÉ À ASSUMER EN SON NOM TOUTE AUTRE OBLIGATION OU RESPONSABILITÉ LIÉE À VOTRE PRODUIT OU À CETTE GARANTIE. TOUTES LES AUTRES GARANTIES, Y COMPRIS, MAIS SANS S'Y LIMITER, LA GARANTIE EXPLICITE, IMPLICITE, DE VALEUR COMMERCIALE OU D'ADÉQUATION À DES FINS PARTICULIÈRES SONT EXPLICITEMENT EXCLUES ET EXONÉRÉES AUTANT QUE PUISSE L'AUTORISER LA LOI. TOUTES LES GARANTIES IMPLICITES DU PRODUIT SONT LIMITÉES À LA DURÉE DE CETTE GARANTIE EXPLICITE. DEFINITIVE N'A AUCUNE RESPONSABILITÉ POUR LES ACTES DES TIÈRES PARTIES. LA RESPONSABILITÉ DE DEFINITIVE, QU'ELLE SOIT BASÉE SUR CONTRAT, TORT, RESPONSABILITÉ STRICTE OU TOUTE AUTRE THÉORIE NE DOIT PAS DÉPASSER LE PRIX D'ACHAT DU PRODUIT POUR LEQUEL LA RÉCLAMATION A ÉTÉ FAITE. DEFINITIVE N'ASSUMERA, EN AUCUNE CIRCONSTANCE, LA RESPONSABILITÉ POUR DES DOMMAGES INDIRECTS, CONSÉCUTIFS OU SPÉCIAUX. LE CLIENT CONVIENT ET ACCEPTE QUE TOUTS LES LITIGES ENTRE LE LUI ET DEFINITIVE DOIVENT ÊTRE RÉSOUS CONFORMÉMENT AUX LOIS DE LA CALIFORNIE DANS LE COMTÉ DE SAN DIEGO, EN CALIFORNIE. DEFINITIVE SE RÉSERVE LE DROIT DE MODIFIER CETTE DÉCLARATION DE GARANTIE EN TOUT TEMPS.



Definitive Technology
1 Viper Way
Vista, CA 92081
(800) 228-7148

www.definitivetechology.com

HBP3907A